

風車村でブルーベリージャムをつくろう！！

風車村産ブルーベリーを使って自分だけのオリジナルジャムをつくってみませんか？

- 日時：11/17(日) 1回目9:00～ 2回目10:30～
- 場所：農林漁業体験実習館
- 定員：各10人（先着順）
- 参加料：1,000円（当日受付にて）※ブルーベリー500g使用
- 申込期限：11/11(月)※保存容器は準備します。
- 問・申込み：風車村エコランド実行委員会事務局（ウィンドーム立川） ☎0234-56-3361



旧姓(旧氏)でも印鑑登録ができるようになります

11月5日(火)から本人申請により、住民票とマイナンバーカードに旧姓（旧氏）が併記できるようになります。それに伴い、住民票等に旧姓（旧氏）が記載されている方に限り、印鑑登録も希望により旧姓（旧氏）または現在の氏どちらかを選択できるようになります。

- 問合せ：税務町民課町民係 ☎0234-42-0133
立川総合支所総合支所係 ☎0234-56-3389

あなたの家のブロック塀大丈夫ですか？

道路に沿って設置されている危険な状態のブロック塀を対象に、通行する人の安全を確保するため、危険と判断されたブロック塀の撤去に対して補助を実施しています。

- 補助額：撤去工事費の1/2または撤去したブロック塀の面積に1㎡あたり9千円を乗じて算定した額の1/2（上限10万円）
※必ず事前に相談してください。

- 問合せ：建設課都市計画係 ☎0234-42-0860

ブロック塀の点検のチェックポイント

- 塀は高すぎないか（塀の高さは地盤から2.2m以下か）
- 塀の厚さは十分か（塀の厚さは10cm以上か（塀の高さが2m超2.2m以下の場合15cm以上））
- 控え壁はあるか（塀の高さが1.2m超の場合）
（塀の長さ3.4m以下ごとに、塀の高さの1/5以上突出した控え壁があるか）
- 基礎があるか（コンクリートの基礎があるか）
- 塀は健全か（塀に傾き、ひび割れはないか） ほか

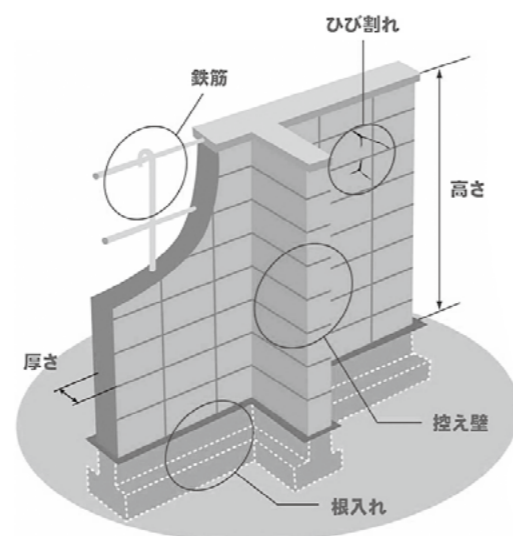

出典：パンフレット「地震からわが家を守ろう」日本建築防災協会 2013.1より一部改

庄内町秋のフラワーショー

町内花き生産者のみなさんが心を込めて育てた花の品評会。ストックなど季節の花のほか、フラワーアレンジメントも展示します。

- 日時：11/15(金)13:00～11/17(日)13:00
- 会場：響ホール
- <高品質の花をお得な値段で買えるチャンス！>
- 日時：11/17(日) 13:00～
- ※人気の花については抽選の場合あり（抽選受付 12:30～）
- 問合せ：庄内町花き振興会事務局（農林課農産係内）
☎0234-42-0178



町職員の給与などの状況をお知らせします

地方公務員法第58条の2および庄内町人事行政の運営等の状況の公表に関する条例第4条の規定により、平成30年度における人事行政の運営の状況の概要および令和元年度における給与・定員管理等のあらましを次のとおり公表します。※詳しい内容は町ホームページをご参照ください。

【職員給与などの状況】

●人件費の状況(平成30年度一般会計決算)

住民基本台帳人口(平成30年度末)	21,219人
歳出額 A	13,131,225千円
実質収支	649,240千円
人件費 B	2,038,016千円
人件費率 B/A	15.5%

●職員給与費の状況(令和元年度一般会計予算)

職員数 A	214人	
給与費	給料	846,260千円
	職員手当	117,178千円
	期末・勤勉手当	344,561千円
	計 B	1,307,999千円
一人当たり給与費 B/A	6,112千円	

備考 1. 職員数は、一般会計に給与費が予算計上されている人数です。
2. 職員手当には、退職手当は含まれていません。
3. 給与費は9月補正予算に計上された額です。

●部門別職員数の状況

部 門	区 分	職員数		増減数
		H31.4.1	H30.4.1	
一般行政部門	議 会	3	3	—
	総 務	50	48	2
	税 務	11	11	—
	労 働	0	0	—
	農林水産	14	14	—
	商 工	13	13	—
	土 木	14	13	1
	民 生	24	25	△1
	衛 生	13	16	△3
	小 計	142	143	△1
特別行政部門	教 育	58	57	1
小 計	58	57	1	
公営企業部門	病 院	0	0	—
	水 道	6	7	△1
	交 通	0	0	—
	下 水 道	5	5	—
	そ の 他	26	26	—
小 計	37	38	△1	
合 計		237 (292)	238 (292)	△1 (—)

備考 1. 職員数は一般職に属する職員数です。
2. ()内は、条例定数の合計です。

●職員の平均年齢、平均給料月額および平均給与月額の状況(平成31年4月1日)

区分	平均年齢	平均給料月額	平均給与月額
一般行政職	43.1歳	321,700円	360,300円
技能労務職	49.4歳	342,900円	366,300円

備考 1. 「平均給料月額」は、平成31年4月1日現在における各職種ごとの職員の基本給の平均です。
2. 「平均給与月額」は、給料月額と毎月支払われる扶養手当、住居手当、時間外勤務手当などの諸手当の額を合計したものです。

●期末手当・勤勉手当(平成31年4月1日現在)

(30年度支給割合)	
期末手当2.60月分(1.45月分)	
勤勉手当1.85月分(0.875月分)	
(加算措置の状況)	
職制上の段階、職務の級等による加算措置	有

備考 ()内は、再任用職員に係る支給割合です。

●退職手当(平成31年4月1日現在)

区 分	自己都合	勸奨・定年	
支給率	勤続20年	19.6695月分	24.586875月分
	勤続25年	28.0395月分	33.27075月分
	勤続35年	39.7575月分	47.709月分
	最高限度額	47.709月分	47.709月分
その他の加算措置	定年前早期退職特例措置 (2～30%加算)		

●特別職の報酬等の状況(平成31年4月1日現在)

区 分	給料月額等		区 分	給料月額等	
	町長	副町長		議長	副議長
給料	704,000円	579,000円	議員報酬	議長	292,000円
	579,000円	557,000円		副議長	239,000円
	557,000円			議員	215,000円

区 分	給料月額等
期末手当	
町長・副町長・教育長	3.10月分
議長・副議長・議員	3.10月分

区 分	算定方式
退職手当	
町長	給料月額×勤続月数×0.567
副町長	給料月額×勤続月数×0.331
教育長	給料月額×勤続月数×0.236

- 問合せ：総務課総務係 ☎0234-42-0127