



風立ちぬ

志高く 未来を切り拓く

立川中学校通信
第4号

令和2年7月20日(月)発行

コロナ禍の中での地区総体

部・クラブ3年間の集大成、立中生の健闘を祈る

学校が再開してから2ヶ月半、新型コロナウイルス感染防止のため全国・東北・県大会が中止になりました。感染リスクは弱まったわけではありませんが、感染症対策を万全にして地区総体が開催されます。競技方法、会場での観戦の仕方など様々な制限はありますが、今できることを精一杯果たし大会に臨んで3年間の締めくくってほしいと思います。立中生の健闘を祈ります。

各チームの部長の目標・今の思いと対戦を掲載します。

野球

余目中と合同チームで出場します。僕たちにとって初めての総体ですが、先輩達のサポートを全力で行い、優勝めざしてがんばります。(石川那奈友)

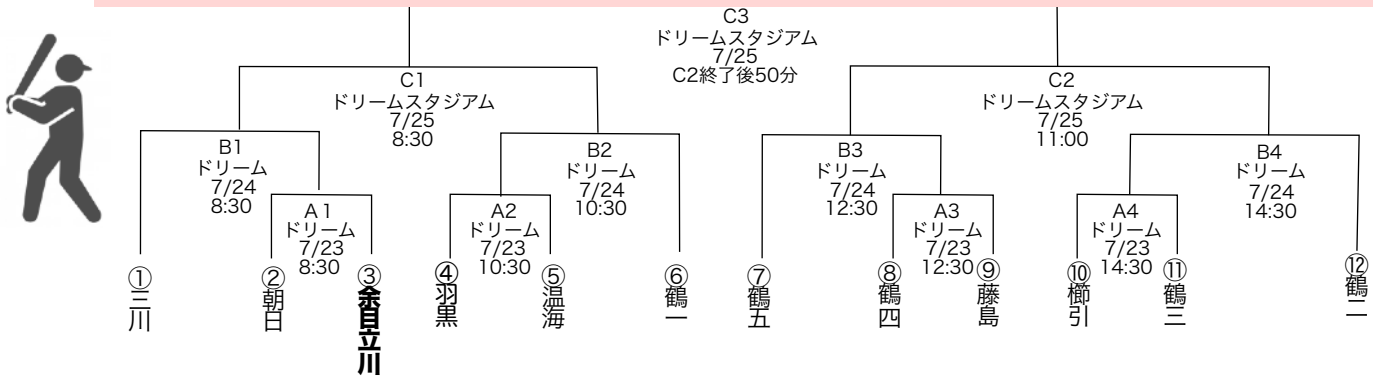

バレー

試合ができることに感謝し、ベスト4を目指して全力で頑張ります。(齋藤香菜)

会場：朝日スポーツセンター、榎引スポーツセンター、榎引中学校体育館 24日(金)決勝トーナメント 榎引スポーツセンター
23日(木)予選リーグ

- Aリーグ ①余目 ②鶴五 ③朝日
- Bリーグ ①榎引 ②三川 ③藤島
- Cリーグ ①温海 ②鶴二 ③鶴一
- Dリーグ ①羽黒 ②鶴三立川 ③鶴四

榎引スポDコートでの試合進行表

- 第一試合 鶴四VS三立
- 第二試合 三立VS羽黒
- 第三試合 鶴四VS羽黒
- 各リーグ1位まで決勝トーナメントに出場

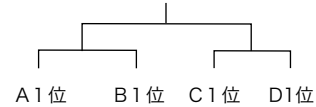

卓球

今年は、簡単に大会が開催できない中で、大会に参加できるようにしてくれた、また、今まで支えてくださった保護者、コーチ、顧問の先生など多くの方々に感謝をして大会に臨みたいと思います。その感謝の気持ちを結果で表せるように部員全員で一丸となって頑張ってきます。(阿部愛加)

会場：小真木原体育館
23日(木)予選リーグ

- Aリーグ 余目 温海 榎引 立川 鶴二
- Bリーグ 鶴一 鶴三 鶴四 鶴五 藤島 三川

決勝トーナメント

24日(金)個人戦

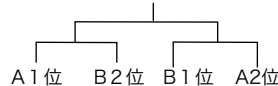

ソフトテニス

今回の総体で、僕たちは、大会の役員としてボールなどの消毒を行います。総体で3年生などの全力を出した試合を見学し、その上で夏季大会にのぞみたいと思います。3年生の試合を見て学びつつ、大会の手伝いを頑張って来ようと思います。(丸山賢太郎)

会場：小真木原テニスコート
23日(木)

男子団体予選リーグ

- Aブロック ①鶴三 ②羽黒 ③鶴一
- Bブロック ①鶴四 ②温海 ③藤島 ④余目
- Cブロック ①鶴二 ②榎引 ③鶴五 ④温海

決勝トーナメント

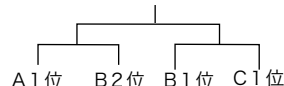

24日(金)個人戦



柔道

開催が難しいと思われていた競技だったので不安でしたが開催できるということなので、チーム一丸となって精一杯頑張りたいと思います。また、3年生は最後の大会になるので、3年間頑張ってきた力や感謝の気持ちを示せるような試合をしてきます。(阿部一步)

会場：朝陽武道館
8/1 (土) 団体・個人

男子戦団体トーナメント
立川VS三川中

女子団体トーナメント

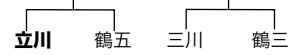

剣道

チームのみんなが全力を出しきり悔いのない試合をして、サポートしてくれた保護者の方々に感謝する。(原田侑斗)

会場：朝陽武道館

23日(木) 団体、個人ベスト8まで

男子

Aリーグ 余目 立川 鶴二
Bリーグ 羽黒 藤島 三川

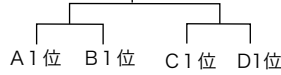

24日(金) 個人



体操

総体はありませんが、9月の試合や新人戦で練習の成果をじゅうぶん発揮できるようにがんばります。(鶴巻莉乃)

競技の特性から、中止になりましたが、新人戦で演技を披露する場合があります。



バドミントン

今まで、辛い練習がたくさんありましたが、皆で乗り越えてきたので、地区総体でも、協力して、全員がベストを尽くせるようにしたいです。そして、一球一球を大切に、丁寧に打ち、全力でプレーします。(黒沼陽太)

会場：鶴三中体育館(男子)、鶴二中体育館(女子)

23日(木) 団体、個人1・2回戦

24日(金) 個人

女子団体の対戦

Aリーグ 鶴五
Bリーグ 鶴三
Cリーグ 鶴二
鶴四 羽黒
余目 立川 三川

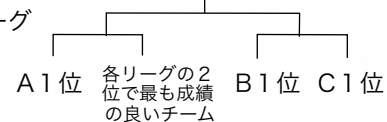

男子バスケ

今年の目標は、地区ベスト4に入ることです。そのために、試合では練習してきたことを精一杯出して全力でプレーすることが大切だと思います。そして、3年生にとっては最後の試合なので今までで一番いいバスケをしたいです。(齋藤友河)

aブロック

羽黒体7/23午前

- ① 鶴三
- ② 鶴四
- ③ 立川

bブロック

羽黒体7/23午後

- ① 鶴一
- ② 櫛引
- ③ 余目

cブロック

羽黒体7/23午前

- ① 温海
- ② 三川
- ③ 羽黒

dブロック

羽黒体7/23午後

- ① 鶴五
- ② 藤島
- ③ 鶴二

9:30 ② VS ③
10:25 ① VS ②
11:20 ③ VS ①

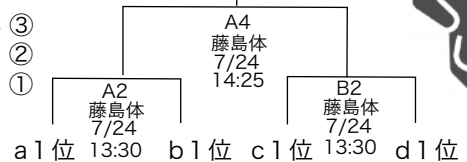

水泳

6月からの1ヶ月ちょっとの練習でやってきたことを全て出し切り、3年間支えてくれた家族、仲間、指導者の方々に感謝して、泳ぎ切ります。(西村大和)

会場：鶴岡市民プール

23日(木)

1	9:00	女子400mメドレーリレー	11	10:38	女子200m平泳ぎ	21	12:12	女子100m背泳ぎ
2	9:22	男子400mメドレーリレー	12	10:49	男子200m平泳ぎ	22	12:20	男子100m背泳ぎ
3	9:37	女子800m自由形	13	11:00	女子200mバタフライ	23	12:27	女子100m自由形
4	9:48	男子1500m自由形	14	11:05	男子200mバタフライ	24	12:41	男子100m自由形
5	9:49	女子400m個人メドレーリレー	15	11:11	女子50m自由形	25	12:54	女子100mバタフライ
6	9:56	男子400m個人メドレーリレー	16	11:21	男子50m自由形	26	13:02	男子100mバタフライ
7	10:03	女子200m自由形	17	11:37	女子400m自由形	27	13:11	女子100m平泳ぎ
8	10:18	男子200m自由形	18	11:44	男子400m自由形	28	13:23	男子100m平泳ぎ
9	10:28	女子200m背泳ぎ	19	11:50	女子200m個人メドレー	29	13:33	女子400mフリーリレー
10	10:33	男子200m背泳ぎ	20	12:01	男子200m個人メドレー	30	13:55	男子400mフリーリレー

太ゴシックは立中生が出場するレース



第2学年ワラサ(鮒)調理実習 庄内浜の魚のおいしさと食文化

魚を調理し、美味しく食べることで、地域の魅力を再発見することを目的に第2学年の食育教室が行なわれました。

庄内総合支庁水産振興課の疋田志乃さんとの感染症対策の綿密な打ち合わせを行いこの授業が実現しました。同じく水産振興課の佐藤剛さんから、庄内浜の漁業についてのお話をお聞きした後、庄内浜文化伝道師の五十嵐安治さんからブリのさばき方を教えて頂きました。

感染症対策のため、「漬け丼」を食することはできませんでしたが、「ブリのサイコロステーキ」と「ブリのあら汁」美味しく調理できました。



文責：校長 中里浩也